

Shark[®] EVOPOWER[®] EX

充電式ハンディクリーナー

WV415J/WV416Jシリーズ

取扱説明書

この度はShark製品を
お買い上げいただき
ありがとうございます。

- ご使用前に、この取扱説明書をよくお読みになり、正しく安全にお使いください。
- この取扱説明書は大切に保管してください。



本取扱説明書の対象型式:WV415J/WV416Jシリーズ

仕様

電源	50Hz/60Hz	充電時間	約3.5時間
電源方式	AC100V	使用時の質量	約690g
定格消費電力	225W	※本体にバッテリー装着時	
連続運転時間			
・エコモード	約35分		
・標準モード	約20分		
・ブーストモード	約8分		

目次

はじめに

同梱物	3
安全上のご注意	4

準備

充電ドックの組み立て方	6
充電の方法	7
リチウムイオンバッテリーについて	8

使い方

使用方法	9
アクセサリを用いたお掃除	10

お手入れ

ダストカップを空にする	12
ダストカップの清掃	12
フィルターの清掃	13
トラブルシューティング	14

その他

交換部品とアクセサリ	16
保証と登録	17
・製品登録カード(郵送登録用)	17
・お客様アンケート	18
・保証書	19
・製品登録(オンライン登録用)	20

同梱物

- **A** ハンディクリーナー(掃除機本体)
- **B** ブラシ付き隙間用ノズル
- **C** マルチノズル
- **D** ミニモーターヘッド
- **E** フローリング用延長ノズル (WV416Jに付属)
- **F** 充電ドック
- **G** アクセサリースタンド
- **H** バッテリー
※出荷時は掃除機本体に装着されています。

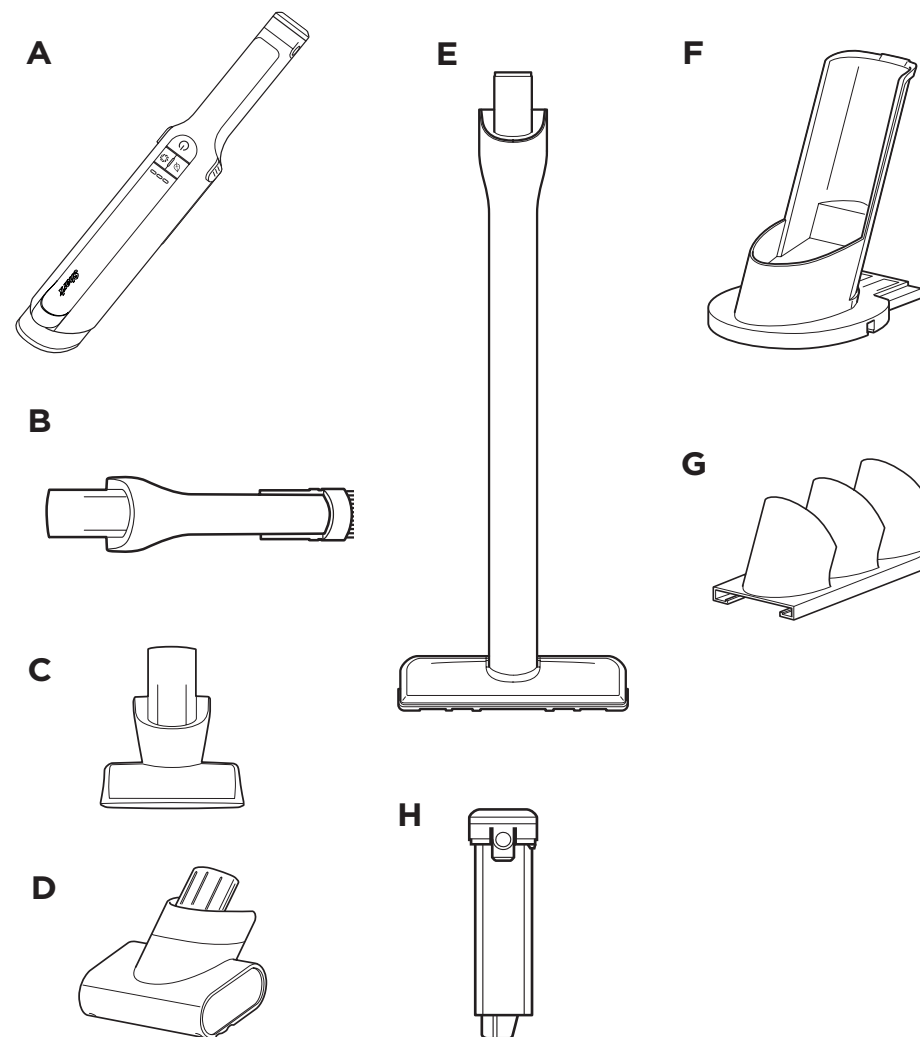

安全上のご注意

本製品は家庭用です。業務用や掃除以外の目的に使用しないでください。

お使いになる方や他者への危害と財産の損害を防ぐため、お守りいただきたいことを説明しています。

電源プラグがコンセントの差し込み口にきちんと入らない場合は、向きを逆にして差し込んでください。向きを逆にしても入らない場合は、シャークカスタマーサポートまでご連絡ください。電源プラグを無理に押し込んだり、コンセントに差し込めるように改造したりしないでください。



警告

(誤った取り扱いをしたときに死亡や重傷に結びつく可能性があるもの)

火災、感電、怪我、または物的損害の危険性を減らすために、以下の指示に従ってください。



警告

水やその他の液体の吸い込みには使用しないでください。

電氣的配線を含む電源、充電器および掃除機についての注意

1. 本製品には、お客様が修理可能な部品は含まれていません。
2. 液体を吸引しないでください。
3. 本製品の部品は、フィルターおよびダストカップを除き、水やその他の液体にさらさないでください。
4. 掃除機が破損した場合は、ご使用を中止してください。
5. 火災、爆発またはケガを避けるために、本製品を使用する前に、掃除機および充電器を点検し、破損がないことを確認してください。部品が破損している場合は、使用を中止してください。
6. 屋外または濡れた面では使用しないでください。乾いた面でのみご使用ください。
7. 本製品が通常どおりに動作しない場合や、本製品を落とした場合、破損させた場合、屋外に放置した場合、浸水させた場合は、使用しないでください。
8. 本製品や電源プラグを濡れた手で取り扱わないでください。
9. 本製品を、電源が入った状態で放置しないでください。
10. 表面が高温となる場所に掃除機本体を置かないでください。
11. 充電器に接続する前には必ず掃除機の電源をお切りください。
12. Shark®純正のバッテリー充電器 (CS200TCJ) またはバッテリー (XSBT420AS) 以外は使用しないでください。これ以外のバッテリー充電器またはバッテリーを使用すると、火災の危険が生じる可能性があります。
13. 充電器はXDOCKWVCJP以外は使用しないでください。必ず平坦で安定した場所でお使いください。
14. 本製品がひどく損傷した場合でも焼却はしないでください。リチウムイオンバッテリーが火中で爆発する恐れがあります。

一般的なご使用について

15. コードを持って充電器を持ち運ばないでください。コンセントから外すときは必ず電源プラグを持って外してください。コードを引っ張って外すことはおやめください。
16. 充電器のコードを高温な面と接触させないでください。
17. 本製品は必ず取扱説明書の説明に従って使用してください。本書で説明する目的以外のいかなる目的にも本製品を使用しないでください。
18. 十分に明るい場所でお使いください。
19. 誤動作を防ぐため、充電器、ダストカップ、フィルター、その他のアクセサリーを着脱する際は、必ず掃除機の電源をお切りください。
20. 吸入口や開口部に、異物を詰めないでください。
21. 開口部が塞がれている場合はご使用を控え、ゴミ、糸くず、毛、その他気流を妨げる恐れのある物を取り除いてください。
22. 身体能力や、感覚能力、思考能力が低下している状態の方や、経験や知識が十分でない方 (お子様を含む) は、安全に責任を負える方の監督または指導なしに本製品を使用しないでください。
 - a) 本製品でお子様遊ぶことはおやめください。
 - b) 保護者による監視のない状態でお子様が本製品の清掃やメンテナンスを行うことはおやめください。
23. ダストカップ、フィルターが正しく装着されていない状態で使用しないでください。
24. 本製品の吸入経路をふさいだ状態で使用しないでください。異物が詰まっている場合は掃除機の電源を切り、すべての異物を取り除いた後で、再度電源を入れてください。
25. 動作中は掃除機の全開口部に髪の毛、顔、指、素足、ゆったりした着衣を近づけないでください。
26. Shark®純正の付属品のみをご使用ください。

27. バッテリーの温度が10°C (50°F) 未満または40°C (104°F) 以上となる状態で充電しないでください。不適切または規定の温度を上回るもしくは下回る環境での充電は、バッテリーを損傷させ発火のリスクを高める可能性があります。
28. 本製品およびアクセサリーは3°C (37.4°F) 未満にならない屋内で保管してください。使用の際は本機が室温になっていることを確認してください。

ダストカップ/フィルター/アクセサリーについて

掃除機の電源を入れる前に、以下をご確認ください。

29. お手入れ後のフィルターは、電気部品に水が入らないように必ず完全に乾燥させてから本体に取り付けてください。
30. ダストカップとフィルターは定期的なお手入れ後、正しく装着されていること。
31. アクセサリーに詰まりがなく、開口部が髪の毛や顔、体と接触していないこと。
32. Shark®純正のフィルターやアクセサリー以外は使用しないでください。非純正品を使用した場合は、保証の対象外となります。

お掃除全般について

33. 以下のものを吸い込まないようにしてください。
 - a) 液体
 - b) 大きい物
 - c) 固い物や鋭利な物 (ガラス、釘、ネジ、コイン、石など)
 - d) 大量の粉塵 (乾式壁の粉、暖炉の灰、燃えかす、小麦粉など)。粉塵回収用電動工具のアタッチメントとして使用しないでください。
 - e) 煙や火の出ている物 (熱い炭、たばこの吸い殻、マッチなど)

- f) 引火性または可燃性の物質 (軽油、ガソリン、灯油など)
 - g) 有毒性物質 (塩素系漂白剤、アンモニア、排水管洗浄剤など)
34. 掃除機を水やその他の液体に浸さないでください。
 35. 階段でのお掃除を行う場合は、足元にご注意ください。

バッテリーの使用について

36. バッテリーは本製品の電源となるものです。誤動作を防ぐため、掃除機を持ち運ぶ際には、電源を必ず切り、電源ボタンに指が触れていないことを確認してください。電源を入れたまま充電しないでください。
37. 充電には必ず同梱の充電器をお使いください。非純正充電器を使用すると発火の恐れがあります。
38. 本製品の使用に際しては同梱のリチウムイオンバッテリーのみをご使用ください。それ以外のバッテリーを使用するとケガや発火の恐れがあります。
39. バッテリーを乱暴に扱うと、電解液が漏れ出すことがあります。この液体は炎症や火傷を起こす可能性があるため、触れないでください。液体が皮膚や衣類に付着したり、目に入った場合は、水で洗い流したあと直ちに医師に相談してください。
40. 本製品は屋内で保管してください。バッテリーの寿命を保つため、3°C (37.4°F) 未満または40°C (104°F) 以上の温度となる場所に保管しないでください。
41. 爆発の原因となるため、本体およびバッテリーを火気や130°C (266°F) 以上の温度にさらさないでください。
42. お客様が修理可能な部品は含まれていません。本製品およびバッテリーの改造や修理をしないでください。改造または破損している場合は使用しないでください。

充電ドックの組み立て方

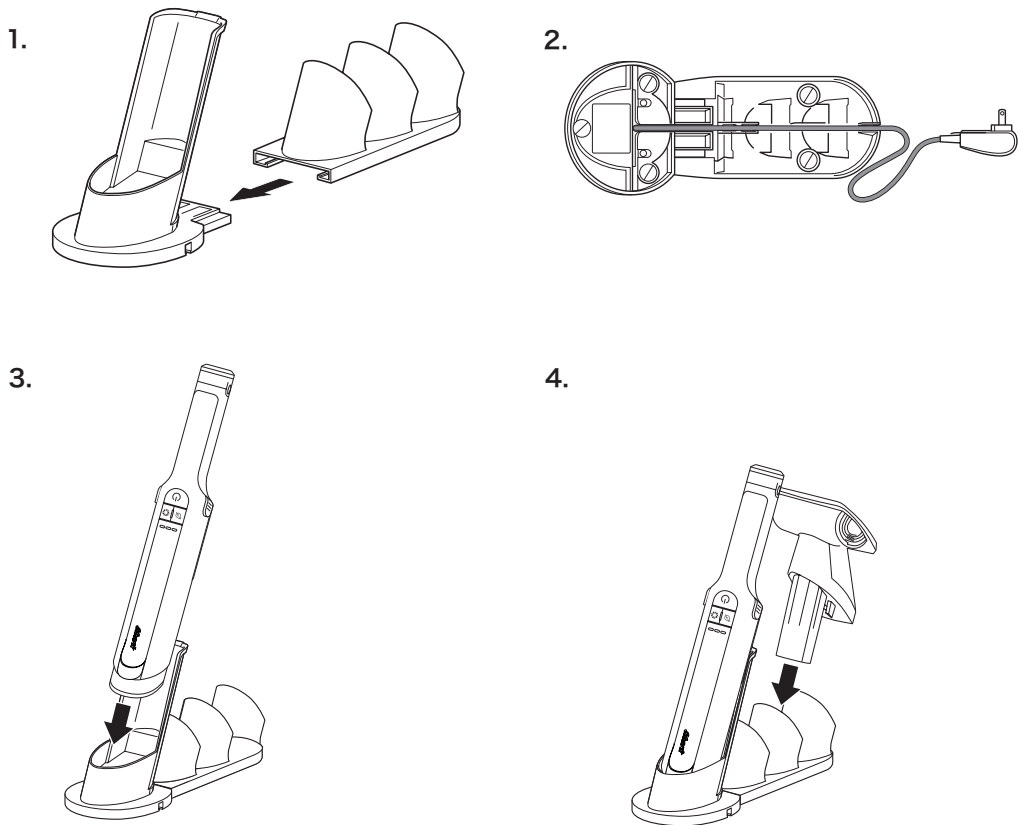

1. アクセサリースタンドを充電ドックの後ろ側から差し込んでスライドさせ、カチッと音がするまで押します。
2. 充電アダプターのコードを充電ドックおよびアクセサリースタンド底面の溝に添わせながら通し、後面の切り欠きから引き出します。
3. 掃除機本体を充電ドックのベース開口部にスライドさせながら立てます。
4. アクセサリー類をアクセサリースタンド上面の開口部に差し込みます。
※フローリング用延長ノズル (WV416Jに付属) はアクセサリースタンドに収納できません。

適切な取り扱いのためには、すべての部品がしっかりと連結され、正しい位置に収まっていることを確認してください。

注: 充電ドックの安定性を確保するため、アクセサリースタンドは必ず充電ドックに取り付けてご使用ください。

注: 掃除機本体が充電ドックの充電スロットにきちんと格納されるよう、アクセサリー類は必ず所定のスロットに収めてください。収納位置は「初めてのご使用に際して」をご覧ください。

充電の方法

充電ドックに置いて充電

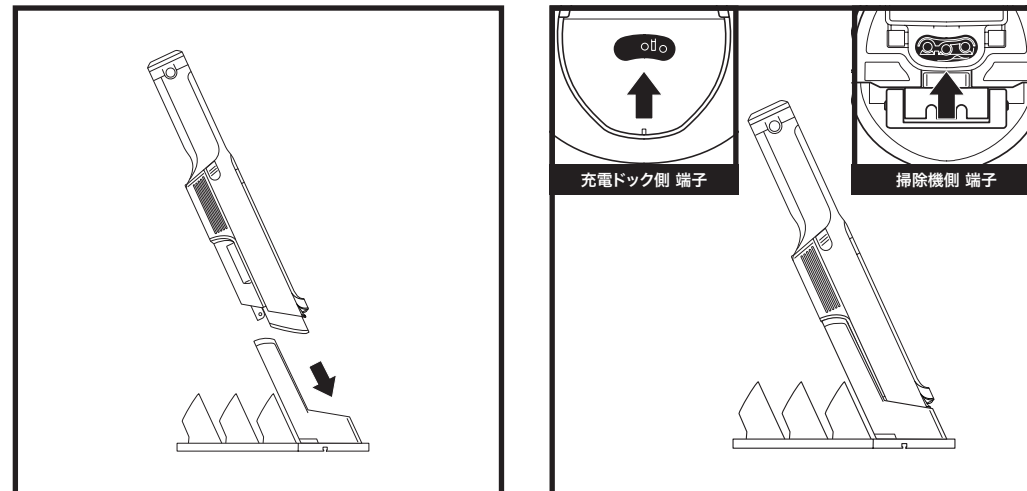

充電アダプターを壁面などのコンセントに差し込みます。
掃除機本体のノズル側を充電ドックにスライドさせながら差し込むことで、自動的に充電されます。

掃除機本体ノズル部の充電端子が充電ドック側の充電端子ときちんと接していることを確かめてください。

充電が完了し、使用を開始したい時は、掃除機本体を充電ドックから引き抜いてください。

バッテリーの付け外し

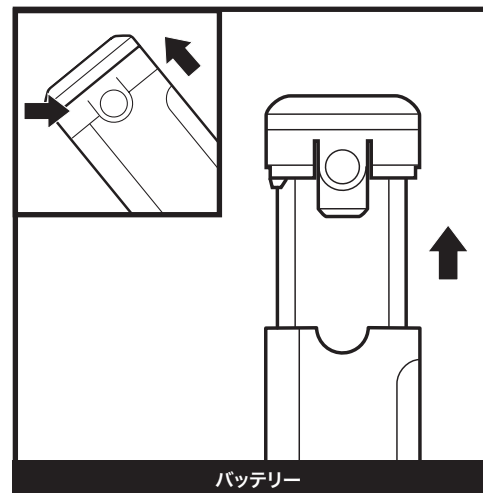

バッテリーを掃除機本体から取り外す際は、バッテリーのキャップ部にあるタブを押しながら、バッテリーを引き出します。再び取り付けるには、バッテリーをスライドさせながら元の位置に差し込み、カチッと音がするまで押します。

注: 掃除機本体を充電ドックにきちんと差し込むと、本体のインジケータライトが点滅し、充電が開始されたことをお知らせします。充電が完了すると3つのライトがすべて点灯し、約5分間後に消灯します。

注: 購入時のバッテリーは、半分ほど充電した状態で出荷されています。動作可能時間を最大限に延ばすため、はじめてのお掃除前に、バッテリーを完全に充電してください(約3.5時間かかります)。使用開始後は常に充電状態にしておいても、バッテリーの寿命が損なわれることはありません。

リチウムイオンバッテリーについて

はじめてのお掃除前には、バッテリーを完全に充電してください。初回の充電完了までには、約3.5時間かかります。

バッテリー満充電状態での連続運転時間

満充電状態のバッテリー1個での連続運転時間は最大で35分となります。

インジケータライトによる充電状況とバッテリー残量の表示

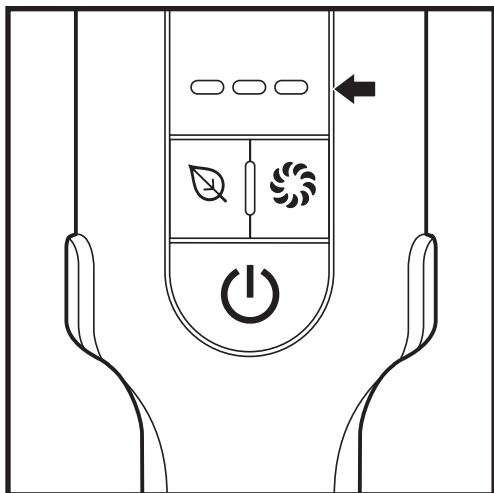

使用中

- ■ ■ 満充電
- ■ □ 充電残量 約半分
- □ □ 充電残量 少ない
- ☀ □ □ 充電切れ
または
充電残量なし

充電中

- ☀ □ □ 充電量なし
- ☀ □ 充電量半分
- ■ ☀ ほぼ満充電
- ■ ■ 満充電

リチウムイオンバッテリーのリサイクルについて

リチウムイオンバッテリーを交換する場合には、お住まいの自治体の回収ルールに基づいて処分またはリサイクルしてください。お住まいの地域によって、リチウムイオンバッテリーの回収方法が異なります。処分するバッテリーは、リサイクル協力店、または、お買い上げの販売店までお持ちいただくか、お住まいの自治体にお問い合わせの上、リサイクルにご協力をお願いいたします。

注: シャークの充電式バッテリーの充電可能容量は、一般的なリチウムイオン電池と同様、新品時の100%に対して、経年変化によって自然に減少していきます。

使用方法

各ボタンの機能

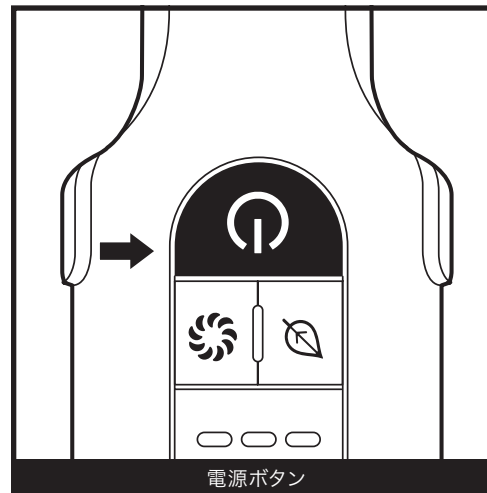

掃除機の電源を入れるには、ハンドル部にある電源ボタンを押します。電源を切るには、もう一度ボタンを押します。(標準モード)

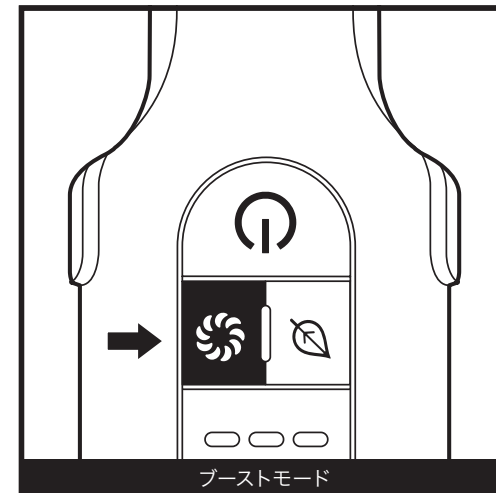

より強力な吸引力を発揮するブーストモードに切り替えるには、ブーストボタンを押します。標準モードに戻すには、もう一度ボタンを押します。

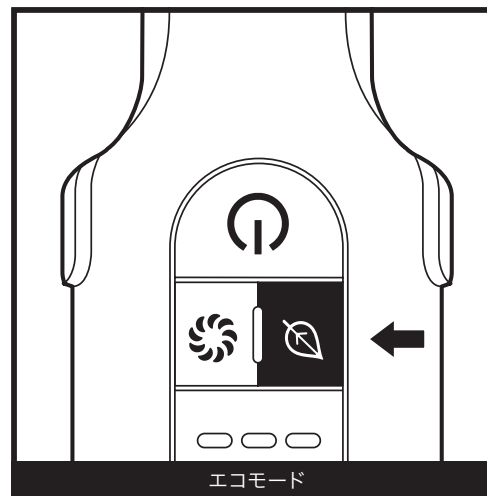

作動音の小さいエコモードに切り替えるには、エコボタンを押します。標準モードに戻すには、もう一度ボタンを押します。



掃除機本体に取り付けたアクセサリを取り外すには、持ち手の両側にあるワンタッチリリースボタンを左右同時に押します。ワンタッチリリースボタンを押した後、アクセサリは少し前方に押し出されますので、簡単に取り外すことができます。

アクセサリーを用いたお掃除

アクセサリーの付け外し

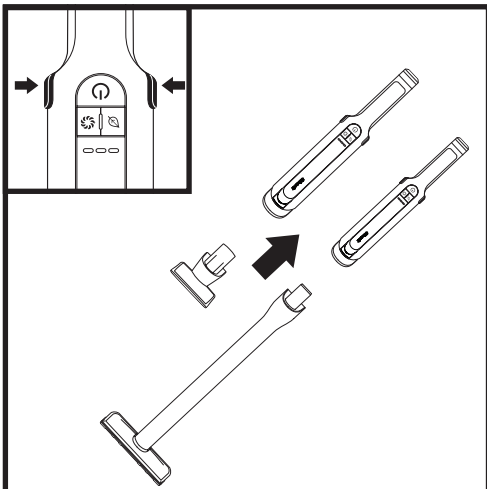

アクセサリーを掃除機本体に取り付けるには、ノズル開口部側からスライドさせるように差し込みます。

アクセサリーを取り外すには、持ち手の両側にあるワンタッチリリースボタンを左右同時に押します。ワンタッチリリースボタンを押した後、アクセサリーは少し前方に押し出されますので、簡単に取り外すことができます。

注: 一部のアクセサリーは、お買い上げの製品に付属していない場合があります。詳しくは、P.3「同梱物」のページをご覧ください。
交換部品やアクセサリーの注文については、shark.co.jp をご覧ください。

アクセサリーを用いたお掃除

付属のアクセサリーの使い方



ブラシ付き隙間用ノズル

引き出せるブラシ付きの隙間用ノズル。お部屋の角や巾木、家具の隙間、車内など狭いスペースのお掃除に適しています。

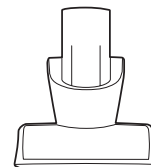

マルチノズル

家具の上やファブリックの表面などの細かいほこりのお掃除に適しています。

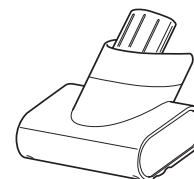

ミニモーターヘッド

強力なモーターでさまざまな表面に深く入り込んだアレルゲン、汚れおよび髪の毛の除去に適しています。

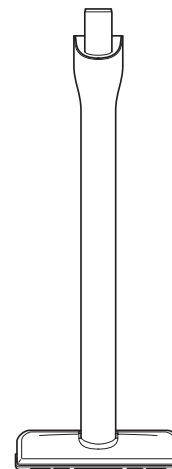

フローリング用延長ノズル

手の届きづらい場所のお掃除がさらに簡単になる延長ノズル。床に落ちた髪の毛やホコリなど目に見えるゴミを、素早く手軽に取り除きます。(WV416Jに付属)

お手入れ

ダストカップを空にする

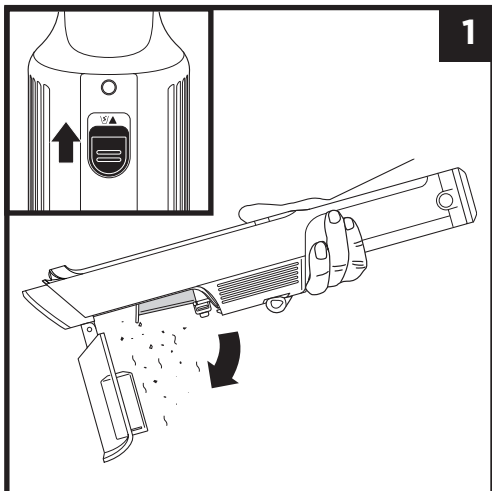

1. 電源がオフの状態、ダストカップをゴミ箱の上にかざします。底面のゴミ捨てボタンを手前にスライドさせると、ダストカップが開きます。

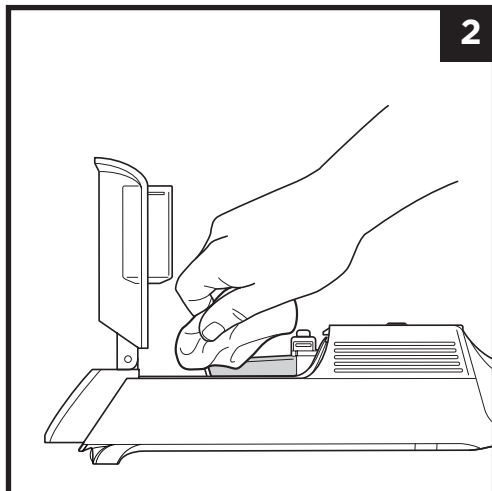

2. 必要に応じて、乾いた布やお手入れブラシでゴミの塊やこびりついた汚れを取り除きます。

ダストカップの清掃

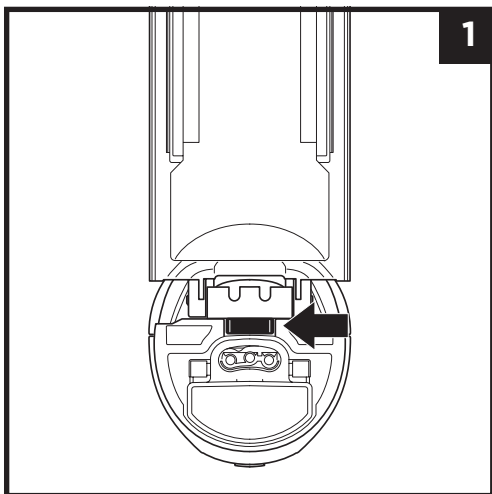

1. 電源がオフ、かつダストカップが開いた状態でダストカップ底部のリリースボタンを押します。

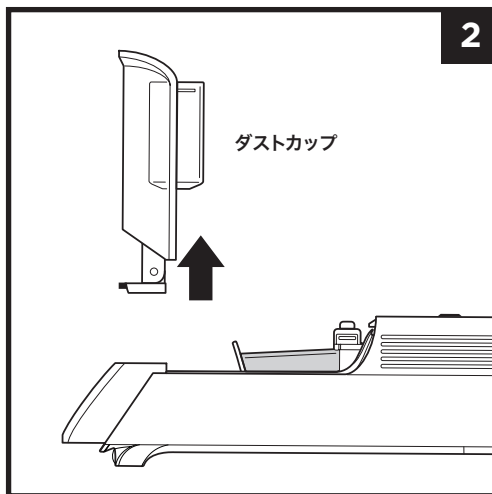

2. ボタンを押したままダストカップを引き出します。ダストカップは洗剤と水で手洗いし、自然乾燥させます。再び取り付ける際には、完全に乾いていることを確認してください。

注: 各種パーツやアクセサリーを食器洗浄機で洗わないでください。

お手入れ

ダストカップの清掃 (つづき)

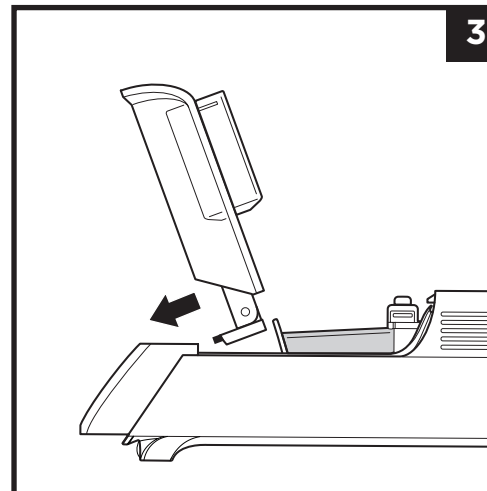

3. 再度取り付けるには、ダストカップをノズルの底面にあるスロットにスライドさせて差し込み、カチッと音がするまで押しつけてください。

フィルターの清掃

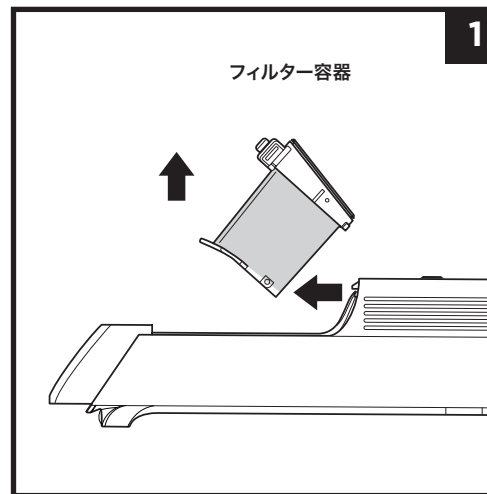

1. 電源がオフ、かつダストカップが開いた状態でフィルター容器を上を持ち上げるようにして取り外します。

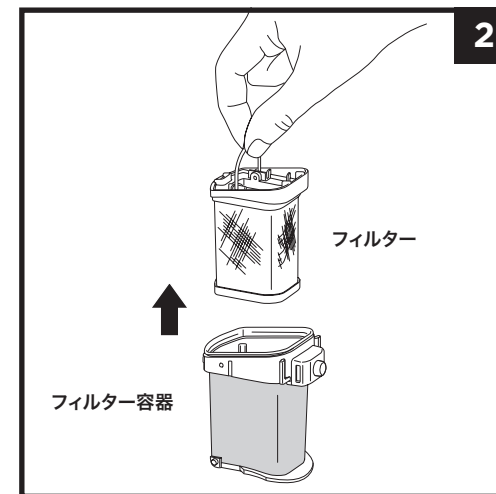

2. フィルターを取り出すには、ゴミ箱の上で金属リングを持ってフィルター容器からフィルターを引き出します。フィルターとフィルター容器を軽くはたいてゴミやほこりを落としてから水ですすぎます。再び取り付ける際には、完全に乾いていることを確認してください。

⚠ 警告: 感電や本製品の思わぬ作動による危険性を減らすため、作業の前には必ず電源を切り、バッテリーを取り外してください。

本機の電源が切れる。

本機の電源が勝手に切れる場合、吸入経路の詰まり、バッテリーの問題、過熱など、いくつかの原因が考えられます。その場合は、以下の手順ステップをお試しください。

1. 本機の電源を入れ、インジケータライトを確認してください。もしバッテリーの充電が必要な場合は、充電ドックに置いて充電を行う前に、本機の電源ボタンが確実にオフになっていることを確認してください。
2. ダストカップのゴミを捨て、フィルターを清掃してください。(詳しくはP.12「ダストカップを空にする」、「ダストカップの清掃」、P.13「フィルターの清掃」をご参照ください。)
3. 掃除機本体やアクセサリーの吸入口がゴミや異物によって塞がれていないか、点検してください。もし詰まっている場合は取り除いてください。
4. 本機やバッテリーが過熱している場合、室温程度に冷めるまで少なくとも45分間放置してください。
5. 電源ボタンを押し、本機を起動させてください。

本製品がゴミを吸い込まない。吸引力が弱い。

- ・ダストカップが一杯になっている：ダストカップ内のゴミを捨てて空にしてください。
- ・ノズルにゴミが詰まっていないか点検する：必要に応じて詰まったゴミを取り除いてください。
- ・掃除機本体やアクセサリーの吸入経路に異物が詰まっていないか点検する：必要に応じて詰まった異物を取り除いてください。
- ・フィルターの汚れを点検してください。フィルターを取り外して洗浄した場合の乾かし方や取り付け方はP.13「フィルターの清掃」をご覧ください。

誤って液体を吸ってしまった。

- ・感電・ショート・発火等の原因になりますので、すみやかに本製品の電源を切り、バッテリーを本機から取り外してください。
- ・掃除機本体の吸込口などの水に濡れたすべての箇所をタオルや柔らかい布でふき取り、自然乾燥で24時間以上十分に乾かします。
- ・掃除機本体からダストカップ、フィルター容器およびフィルターを取り外し、水洗いしてからタオルや柔らかい布などで水分をふき取り後、自然乾燥で24時間以上十分に乾かします。
- ・各パーツが十分に乾いたのを確認し、パーツおよびバッテリーを取り付けて本機の試運転を行います。異臭や作動しないなどの異常が発生した場合はただちに電源を切り、バッテリーを取り外してからカスタマーサポートまでご連絡ください。

掃除機本体のインジケータライトが点滅している場合の原因と対処方法

インジケータライトの状態	原因	対処方法
3つのインジケータライト全てが白く点滅している 	バッテリーが本体にきちんと差し込まれていません	可能な場合は、別のバッテリーでお試しください。バッテリーは掃除機本体にスライドさせるように、カチッと音がするまで差し込んでください。それでも問題が解消しない場合は、シャークカスタマーサポートまでお問い合わせください。
1番と3番のLEDが点滅している 	オーバーヒートしている可能性があります	掃除機本体およびバッテリーが室温になるまで45分間程度冷ましてください。
1番と2番のLEDが点滅している 	過電流もしくはショート	電源を切り、詰まっているゴミを取り除いてから、再度電源を入れてください。
1番のLEDが点滅している 	バッテリーの充電残量減少	掃除機本体を充電ドックに置き、充電してください。
2番のLEDが点滅している 	モーターが過負荷になっている可能性があります	電源を切り、吸引口などにゴミが詰まっていないことを確認してください。詰まっているゴミがある場合は取り除いてから、再度電源を入れてください。それでも問題が解消しない場合は、シャークカスタマーサポートまでお問い合わせください。
3番のLEDが点滅している 	導通不良	シャークカスタマーサポートまでお問い合わせください。
2番と3番のLEDが点滅している 	充電ドックに不具合が生じている可能性があります	付属しているシャーク純正の充電ドックをお使いください。それでも問題が解消しない場合は、シャークカスタマーサポートまでお問い合わせください。
1番と3番、2番のLEDが交互に点滅している 	フィルターが正しくセットされていない可能性があります	ダストカップが開いた状態でフィルター容器を上を持ち上げるようにして取り外し、金属リングを持ってフィルター容器からフィルターを一旦引き出します。再度、フィルターをフィルター容器にしっかりと押し込み、フィルター容器を元の位置に戻したら、ダストカップを閉じてください。それでも問題が解消しない場合は、シャークカスタマーサポートまでお問い合わせください。

注: 上記のトラブルシューティングを行っても掃除機が正常に作動しない場合は、カスタマーサービスまでお問い合わせください。

交換部品とアクセサリ

- ▲ ブラシ付き隙間用ノズル
- マルチノズル
- ミニモーターヘッド
- フィルター
- フローリング用延長ノズル
- バッテリー
- バッテリー充電器（単体充電用）

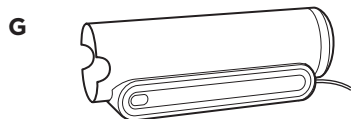
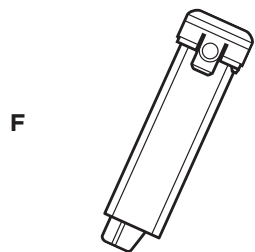
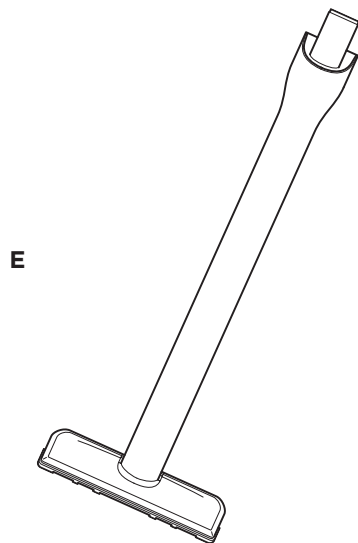
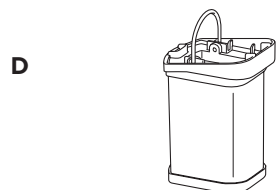
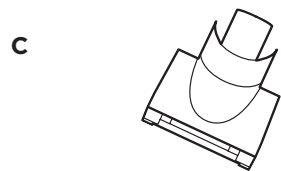
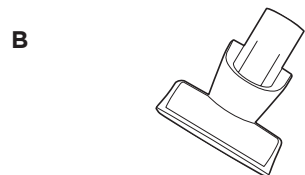
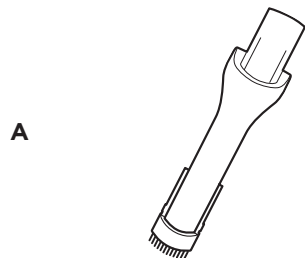

キリトリ線 

注: 交換部品やアクセサリの注文については shark.co.jp をご覧ください。

製品登録カード

郵送登録の際には、このページを切り取って、同梱の封筒でご郵送ください。

型式/モデル番号	SHARK 充電式ハンディクリーナー WV <input type="text"/> <input type="text"/> <input type="text"/> J <input type="text"/> <input type="text"/>
シリアル番号 *必須	S/N: <input type="text"/> <input type="text"/> <input type="text"/> <input type="text"/> <input type="text"/> <input type="text"/> <input type="text"/> <input type="text"/> <input type="text"/> <input type="text"/>
お買い上げ日 *必須	西暦 <input type="text"/> <input type="text"/> <input type="text"/> <input type="text"/> 年 <input type="text"/> <input type="text"/> 月 <input type="text"/> <input type="text"/> 日
お買い上げ店舗 *必須	<input type="checkbox"/> 店舗 店舗名 (<input type="text"/>) <input type="checkbox"/> オンラインストア ストア名 (<input type="text"/>)
お名前 *必須	フリガナ <input type="text"/> <input type="text"/> 漢字 姓 <input type="text"/> 名 <input type="text"/>
電話番号 *必須	<input type="text"/> <input type="text"/> <input type="text"/> <input type="text"/> <input type="text"/> <input type="text"/> <input type="text"/> <input type="text"/> <input type="text"/> <input type="text"/>
E-mail *必須	<input type="text"/> @ <input type="text"/>
ご住所 *必須	<input type="text"/> <input type="text"/> - <input type="text"/> <input type="text"/>
性別 *必須	<input type="checkbox"/> 男性 <input type="checkbox"/> 女性
生年月日 *必須	西暦 <input type="text"/> <input type="text"/> <input type="text"/> <input type="text"/> 年 <input type="text"/> <input type="text"/> 月 <input type="text"/> <input type="text"/> 日
ご家族構成	世帯同居人数 (ご本人を含む <input type="text"/> 人)
	今後、お得なキャンペーンのご案内や新製品情報のお知らせなどをお送りしてもよろしいですか。 <input type="checkbox"/> はい

シャークカスタマーサポート

電話番号: 0120-522-552

受付時間 9:00~17:30 (年末年始、その他大型連休等除く)
shark.co.jp

(裏面のアンケートへのご記入もお願いいたします)

お客様アンケート

ご登録いただきましたお客様情報につきましては、機密事項として管理させていただきます。

Q1: ご自宅の住居形態、広さについて、あてはまる項目をチェックしてください。

住宅形態

- 一戸建て(平屋) 一戸建て(2階建て以上)
集合住宅(マンション/アパート/団地/社宅)
その他 ()

住宅の広さ(平米数)

- 30㎡未満 30㎡～50㎡未満 50㎡～80㎡未満
80㎡～100㎡未満 100㎡以上

Q2: 本製品をどこでお知りになりましたか?(複数回答可)

- TVCM 雑誌・新聞 店頭 屋外広告 知り合いから聞いて
インターネット広告 ブログ・SNS 比較サイト
Sharkホームページ オンラインストア
その他 ()

Q3: 本製品を購入しようと思ったきっかけを教えてください。(複数回答可)

- 店頭で試してみても 店頭スタッフの説明 価格
プロモーション(具体的に)
オンラインサイトのレビュー(具体的に)
知り合いからのすすめ その他 ()

Q4: 購入にあたり、何が魅力に感じられましたか?(複数回答可)

- ブランドイメージ 米国No.1ブランド 製品の機能
お掃除の能力 コンパクト収納 充実した付属品 価格
サイズ デザイン、色合い 店頭でのキャンペーン
店頭でのデモンストレーション 他のShark製品を持っているから
その他 ()

Q5: 本製品のご購入前に、もっとも使用頻度の高かった掃除機のメーカー名と種類を教えてください。

- メーカー名 () 型番 ()
キャニスタータイプ(紙パック式) キャニスタータイプ(サイクロン式)
スティックタイプ(コード式) スティックタイプ(コードレス)
ロボット掃除機 ハンディタイプ その他 ()

Shark®

保証書(2年間保証)

2年間保証は、シャークニンジャ株式会社(以下「当社」)の正規販売店からご購入いただいた製品に適用されます。保証の適用対象は、ご購入いただいた原所有者及び本製品のみであり、他に譲渡することはできません。また、リチウムイオンバッテリーは保証の対象外となります。

当社はお客様が購入された上記製品(以下「本製品」)について通常の家庭での使用条件の下で使用され、取扱説明書に記載された条件に従いお手入れが行われていることを前提としてご購入日から2年間、材質上または製造上の不具合に対する保証を提供します。ただし、下記の条件及び例外に従うものとします。

本保証書は、保証期間中本保証書に記載の条件に従って無償で修理または交換が行われることをお約束するものです。そのため、この保証は保証者(本保証書を発行した者)及びその他の関係事業者に対する、お客様の消費者としての法律上の権利に影響を及ぼすものではありません。

保証登録

この保証を受けるためにはご購入日から30日以内にお客様のご連絡先及び本製品のシリアル番号をご登録いただく必要があります。また、当社によるサービスの提供が迅速かつ効率的に行えるよう、お客様の領収書、購入日の記録及び納品書を安全な場所に保管してください。

登録には、以下の2つの方法があります。

1. オンラインによる登録は shark.co.jp から行えます。(巻末のQRコードからもアクセス可能です)
2. 郵送による登録は本書にある製品登録カードに必要事項を記入の上、切り取り線で切り離して、同封の封筒で当社までご返送ください。ご登録いただいた連絡先の変更が必要となった場合には、カスタマーサポート(0120-522-552)までご連絡ください。

保証が適用される場合

1. 当社の判断により不具合があると認められた本製品または非消耗品について、最初のご購入日から2年間修理または交換を行います。
2. 万が一、本製品が交換となった場合、この保証は、交換品の受領日から6ヶ月後か元の保証期間の満了日のうちいずれか遅い方の日に終了します。当社は本製品が交換となる場合には本製品と同額か同額以上の他の製品との交換を行う権利を有します。
3. 修理または交換のために不具合のある本製品、または部品を当社にお送りいただく際の送料と、当社からお客様に製品または部品を返送する際の送料は、当社が負担します。

保証適用外となる場合

- 2年間保証の期間内であっても以下の場合の修理または交換は有償です。また、リチウムイオンバッテリーはこの保証の対象外です。
1. 本製品の正常な機能を維持するために日常的なお手入れ、または交換を必要とする消耗品が通常の使用に伴って損耗または摩耗したことにより修理または交換が必要となった場合
 2. 本製品またはその部品が改造された、または商業的に利用された場合
 3. 本製品の誤使用、乱用若しくは不注意な取扱い、または運搬中の不適切な取扱いにより本製品に不具合または損傷が生じた場合
 4. 本製品の配送に起因して本製品に不具合若しくは損傷が生じた場合、または本製品若しくはその部品に対する修理、サービス若しくは改造(当社が承認した業者による場合を除きます)に起因して本製品に不具合若しくは損傷が生じた場合
 5. 本製品が日本国外で購入され、使用され、または稼働された場合
 6. 火災、洪水、地震、落雷、暴風、ガス事故、異常電圧、停電その他の不可抗力により本製品に不具合または損傷が生じた場合
 7. 当社の求めにもかかわらず、本保証書をご提示いただけない場合
 8. 本保証書に従って保証登録が行われていない場合
 9. お客様の製品のシリアル番号と本保証書に基づいてご登録いただいたシリアル番号が同一であることが確認できない場合
 10. お客様の保証の請求が本保証書及びカスタマーサポートからのご案内に従って行われていない場合

保証請求の方法

保証の請求を行うには、下記のカスタマーサポートまでお電話にてご連絡ください。カスタマーサポートの専門スタッフが対応いたします。またその際、製品等の返送及び梱包の方法についてもご案内いたします。

カスタマーサポートの情報

電話番号:0120-522-552
カスタマーサポートの営業時間についてはshark.co.jp/support をご覧ください。
カスタマーサポートでは、交換部品のご購入及び消耗品と非消耗品の分類に関する情報も確認いただけます。
また、ご自身の製品のお手入れ・メンテナンスに関する情報については、shark.co.jp をご覧ください。

お客様のプライバシーについて

当社は、この保証に関して提供されたお客様の情報を、以下の目的にのみ使用いたします。

- ・ 購入商品に関連するアフターサービスの提供。
- ・ お客様のお問い合わせまたはご要望への回答などのカスタマーサポートの提供。
- ・ ダイレクトメール、電話、電子メールによる新製品、イベント及びサービスに関する情報の提供。
- ・ 製品の品質及びサービスの向上のためのアンケート及びモニタリングなどの調査の実施。
- ・ ウェブサイトへのアクセス、操作性等のウェブサイトの改善。
- ・ 個人が特定されない統計データの作成、開示及び公表。

お客様のプライバシーの保護については、当社のプライバシーポリシー (shark.co.jp/privacy) もご参照ください。

シャークニンジャ株式会社

〒105-0004 東京都港区新橋3-3-13 TSAO Hibiya 11階
電話番号:0120-522-552 (カスタマーサポート)
受付時間:9:00～17:30(年末年始、その他大型連休等除く)

キ
リ
ト
リ
線



製品登録



shark.co.jp



0120-522-552



製品情報を以下にご記入ください

型式／モデル番号： _____

シリアル番号： _____

購入日： _____

(レシートは保管しておいてください)

購入店舗： _____

注：モデル番号とシリアル番号は掃除機本体にあるラベルで確認できます。

取扱説明書をよくお読みいただき、大切に保管してください。

本取扱説明書は、お客様のShark充電式ハンディクリーナーが十分に性能を発揮し、末永くお使いいただけるようにするためのものです。

ご不明な点がございましたら、カスタマーサポート までお電話ください。

シャークニンジャ株式会社

シャークカスタマーサポート 0120-522-552

受付時間 9:00~17:30 (年末年始、その他大型連休等除く)

shark.co.jp

Shark®

EVOPOWER 及び SHARK は SharkNinja Operating LLC の登録商標です。

画像はイメージです。実際の商品とは異なる場合があります。

当社では常に製品の改良に努めているため、本書に記載される仕様は予告なしに変更されることがあります。

SharkNinja米国特許情報については、www.sharkninja.com/patents をご覧ください。

PRINTED IN CHINA

WV415JSeries_IB_JP_MP_Mv5